

BIG JOHN

M A N U F A C T U R I N G



CATALOG

TARTÓSSÁG. EGYSZERŰSÉG. TAPASZTALAT. EZ A BIG JOHN STANDARD.

TARTÓSSÁG

BIG JOHN fa átültető gépek szerkezete teljes mértékben hegesztéses technológiával, a legjobb minőségű acélból készülnek. A hidraulikus alkatrészek úgy lettek tervezve, hogy a legbiztonságosabb módon ültethessük át és szállítsuk a fát akár 35 cm törzsátmérőig.

EGYSZERŰSÉG

Egy ember is egyszerűen kezelheti BIG JOHN fa átültető gépeket. A gépek felszerelhetőek manuális szelep vezérléssel, vagy táv vezérelhető szelepekkel is, melyet igény esetén kamerarendszerrel is kiegészíthetünk.

TAPASZTALAT

40 éve, hogy a BIG JOHN megépítette és az első fa átültető gépét. Az évek során, generációkon át történő kapcsolatokkal a BIG JOHN felhasználók visszajelzéseit felhasználva fejlesztjük a BIG JOHN termékeket a mai napig.

Teherautós rakodók

Mi mindent megcsinálunk. Ha faiskolád van, ha erdészeted, a neked megfelelő autóval megyünk hozzád. További információért lépj kapcsolatba velünk. Mi mindent megteszünk az ügyfelekért, hogy elégedettek legyenek BIG JOHN termékünkkel.

A mi gépünk előnyei: a kettős vezetésű penge, a könnyű kezelhetőség, az egyszerű karbantartás, és a tartósság. Ez csak egy pár jellemző, hogy miért válaszd BIG JOHN terméket.

Elérhető modellek: 45, 55, 65, 80, 90 & 100

Teherutóra szerelt kiemelők műszaki paraméterei

	45D	55D	65D	80D	90D	90AG	100D
Névleges fatörzs átmérő	10 cm	10-15 cm	15-18 cm	20-25 cm	25-30 cm	25-32 cm	30-36 cm
Átültető súlya	2630 kg	5560 kg	5787 kg	7148 kg	7602 kg	8055 kg	9525 kg
Magasság (szállításkor, munkában)	3,41 m	3,4 m	3,7 m	4,15 m	4,15 m	4,15 m	4,15 m
Szélesség összárva (szállításkor)	2,44 m'	2,6 m	2,6 m	2,6 m	2,6 m	2,6 m	2,6 m
Névleges földlabda átmérő	107 cm	132 cm	157 cm	203 cm	229 cm	229 cm	254 cm
Kiszedő mélység	96 cm	122 cm	135 cm	138 cm	153 cm	153 cm	173 cm
Földlabda súlya (megközelítőleg)	680 kg	1630 kg	1950 kg	3850 kg	5445 kg	5445 kg	6795 – 8155 kg
Víz tartály térfogata	473 l	1514 l	1514 l	1514 l	1514 l	1514 l	1514 l
Olaj tartály térfogata	95 l	175 l	175 l	175 l	175 l	175 l	175 l
Hidraulika rendszer nyomása	172 bar	200 bar	200 bar	200 bar	200 bar	200 bar	240 bar
Hidraulikus szállítási mennyiség	45 l/min	80 l/min	80 l/min	80 l/min	80 l/min	80 l/min	80 l/min
Szükséges alváz hossz a kabintól	214 cm	260 – 320 cm	N/A	N/A	N/A	N/A	N/A
Szükséges alváz hossz a kabintól(3 t _g kivétel)	N/A	305 cm	305 cm	396 – 472 cm	396 – 472 cm	396 – 472 cm	472 – 508 cm
Minimum LE	250	275	300	350	350	350	400

45D MODELL



A BIG JOHN 45D teherautós változatát leggyakrabban a faiskolák és a kertépítők használják. A M45D nagyon szép munkát végez, mi csak úgy nevezzük Áss és szállíts, mivel a gép rendkívül kompakt és könnyű kialakítású, ideális 7-11 cm es fákhoz, nem igényel csak egy 3,Ö-6,5 tonna megengedett össztömegű alvázat.

The Model 45D széria szereltségben 350 l tisztavizes és 80 l es hidraulika olajtartállyal rendelkezik



Model 45D



Model 45D szállító konténeres szállítás közben.

SPECIFICATIONS

45D

Törzs átmérő	10-12 cm
A gép súlya	2630 kg
Magasság zárva <i>Transzportra felkészítve</i>	3,41 m
Szélesség zárva <i>Transzportra felkészítve</i>	2,44 m
Névleges földlabda szélessége <i>Állítható</i>	107 cm
Földlabda mélysége <i>megközelítőleg.</i>	96 cm
Földlabda súly <i>megközelítőleg</i>	680kg
Vízartály térfogata	473 l
Olajtartály térfogata	95 l
Hidraulikus nyomás <i>max</i>	172 bar
Hidraulika szivattyú teljesítmény igény <i>L/min</i>	45 l6min
Egy hátsó tengelyes kivitel esetén a vázhossz a kabin mögött	214 cm
Dupla hátsó tegely távolsága <i>kabintól hátra</i>	N/A

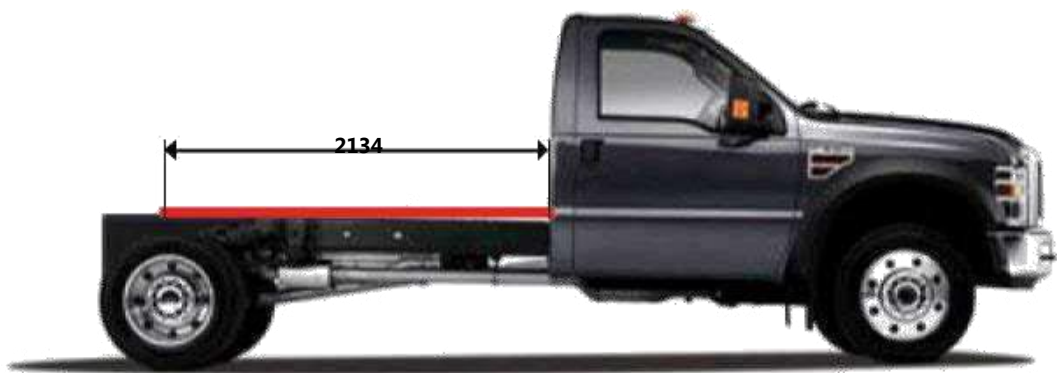

MODEL 45D

55D MODELL



Az 55 modell a masszív jellemzői és a nagyobb késeknek köszönhetően nagyszerűen működik egy 2tengelyes teherautóval összeépítve. Ez azt jelenti, hogy a nagyon mozgékony teherautó kiválóan tud manőverezni a szűk helyeken is és kisebb alváz is elegendő.

Az 55D standard szereltségben 1500 literes víztartállyal és 145 literes kiegészítő olajtartállyal rendelkezik. 200 bar nyomáson dolgozik



55D – modell felszerelve



55D modell hátulnézetben

SPECIFICATIONS

55D

Törzs átmérő	10-15 cm
A gép súlya	5560 kg
Magasság zárva <i>Transzportra felkészítve</i>	3,4 m
Szélesség zárva <i>Transzportra felkészítve</i>	2,6 m
Névleges földlabda szélessége <i>Állítható</i>	132 cm
Földlabda mélysége <i>megközelítőleg.</i>	122 cm
Földlabda súly <i>megközelítőleg</i>	1630kg
Víztartály térfogata	1514 kg
Olajtartály térfogata	175 l
Hidraulikus nyomás <i>max</i>	200 bar
Hidraulika szivattyú teljesítmény igény <i>L/min</i>	80 l6min
Egy hátsó tengelyes kivitel esetén a vázhossz a kabin mögött	260-320cm
Dupla hátsó tegely távolsága <i>kabintól hátra</i>	305 cm

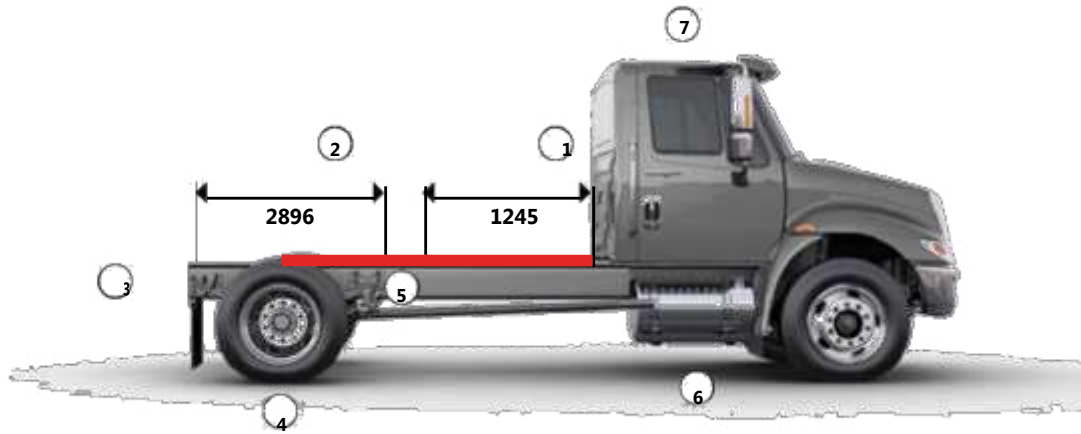

55D Modell

65D MODELL



Az egyik legkeresettebb és legsokoldalúbb méretű ültetőgép, a 65-ös modell képes mozgatni akár 20 cm "átmérőjű fákat, mely mellett tartós és üzemeltető barát. Azért született, hogy ellenálljon a szigorú mozgó körülmények közötti fa szállítások viszontagságainak. Nagy volumenű munkákhoz ajánljuk.

Az 65D standard szereltségben 1500 literes víztartállyal és 145 literes kiegészítő olajtartállyal rendelkezik. 200 bar nyomáson dolgozik



65 D- modell



65D – pálama ültetés Vietnámban

SPECIFICATIONS

65D

Törzs átmérő	15-18 cm
A gép súlya	5787 kg
Magasság zárva <i>Transzportra felkészítve</i>	3,7 m
Szélesség zárva <i>Transzportra felkészítve</i>	2,6 m
Névleges földlabda szélessége <i>Állítható</i>	157 cm
Földlabda mélysége <i>megközelítőleg.</i>	135 cm
Földlabda súly <i>megközelítőleg</i>	1950 kg
Víztartály térfogata	1514 l
Olajtartály térfogata	175 l
Hidraulikus nyomás <i>max</i>	200 bar
Hidraulika szivattyú teljesítmény igény <i>L/min</i>	80l/min
Egy hátsó tengelyes kivitel esetén a vázhossz a kabin mögött	N/A
Dupla hátsó tegely távolsága <i>kabintól hátra</i>	305 cm

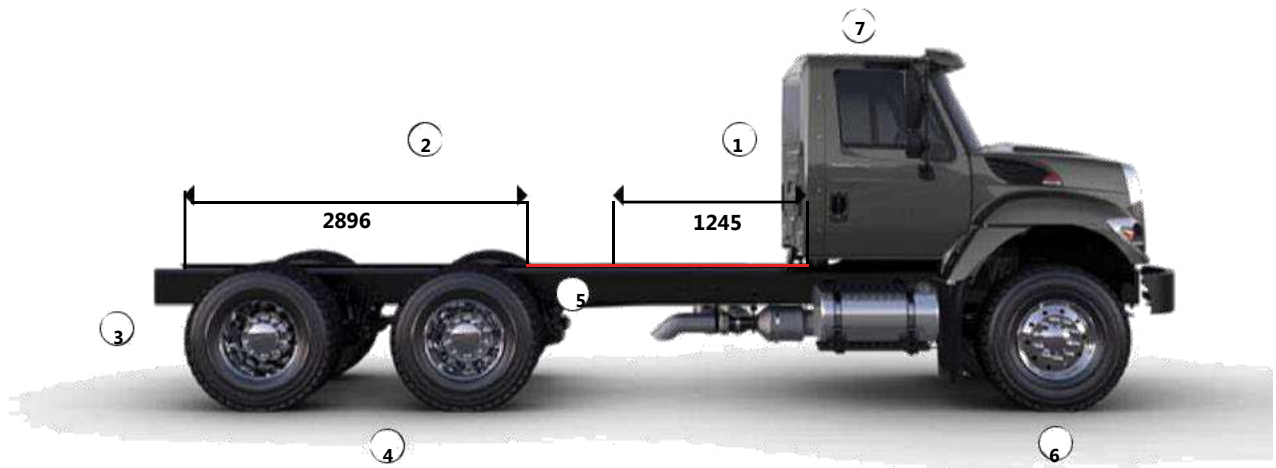

65D Modell

80D MODELL



BIG JOHN a 80-as modellt 1983-óta gyártja. Ez az eredeti magas fa átültető. Egy emberes üzemeltetésű igazi masszív gép, a hosszú távon gondolkodóknak ajánljuk elsősorban.

Az 80D standard szereltségben 1500 literes víztartállyal és 145 literes kiegészítő olajtartállyal rendelkezik. 200 bar nyomáson dolgozik



80D modell szállításra előkészítve



80D – munkára készen

SPECIFICATIONS

80D

Törzs átmérő	20-25 cm
A gép súlya	7148 kg
Magasság zárva <i>Transzportra felkészítve</i>	4,15 m
Szélesség zárva <i>Transzportra felkészítve</i>	2,6 m
Névleges földlabda szélessége <i>Állítható</i>	138 cm
Földlabda mélysége <i>megközelítőleg.</i>	153 cm
Földlabda súly <i>megközelítőleg</i>	5445 kg
Víztartály térfogata	1514 l
Olajtartály térfogata	175 l
Hidraulikus nyomás <i>max</i>	200 bar
Hidraulika szivattyú teljesítmény igény <i>L/min</i>	80l/min
Egy hátsó tengelyes kivitel esetén a vázhossz a kabin mögött	N/A
Dupla hátsó tegely távolsága <i>kabintól hátra</i>	396-472 cm
MINIMUM LE	325

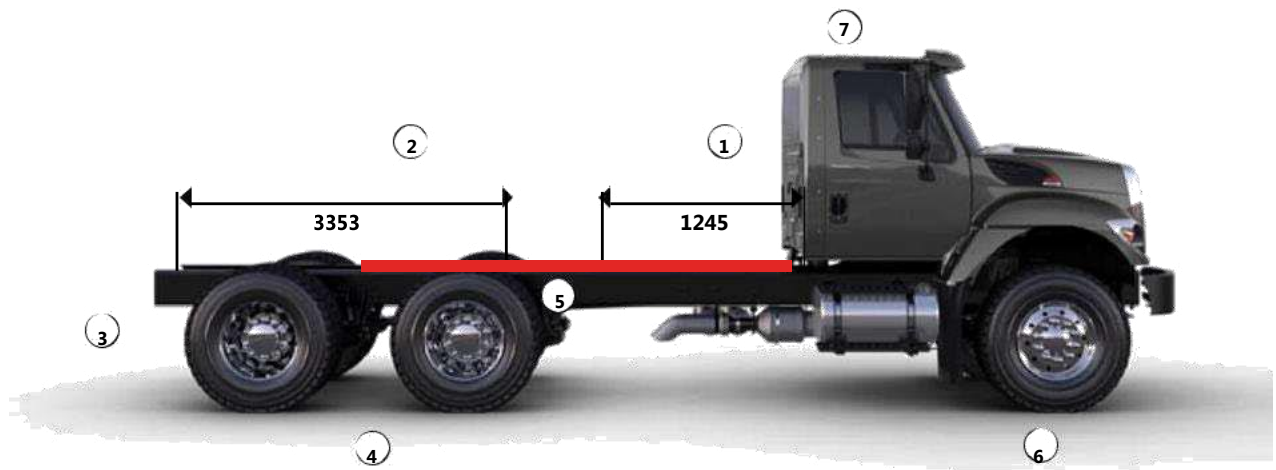

80D és 90D

90D MODELL



A BIG JOHN 90-es modell a standard a hosszú fék átültetéséhez. Képes a 30 cm fatörzsátmérőjű fákat is mozgatni. Professzionális és sokoldalú gép, melynek kezelése megegyezik a 80-as modelével.

Az 90D standard szereltségben 1500 literes víztartállyal és 145 literes kiegészítő olajtartállyal rendelkezik. 200 bar nyomáson dolgozik



90D – modellek szállításra felkészítve-úti cél Irak



90D modell -

SPECIFICATIONS

90D

Törzs átmérő	25-32 cm
A gép súlya	7602 kg
Magasság zárva <i>Transzportra felkészítve</i>	4,15
Szélesség zárva <i>Transzportra felkészítve</i>	2,6 m
Névleges földlabda szélessége <i>Állítható</i>	229 cm
Földlabda mélysége <i>megközelítőleg.</i>	153 cm
Földlabda súly <i>megközelítőleg</i>	5445 kg
Víztartály térfogata	1514 l
Olajtartály térfogata	175 l
Hidraulikus nyomás <i>max</i>	200 bar
Hidraulika szivattyú teljesítmény igény <i>L/min</i>	80 l/min
Egy hátsó tengelyes kivitel esetén a vázhossz a kabin mögött	N/A
Dupla hátsó tegely távolsága <i>kabintól hátra</i>	396-472 cm
MINIMUM LE	350

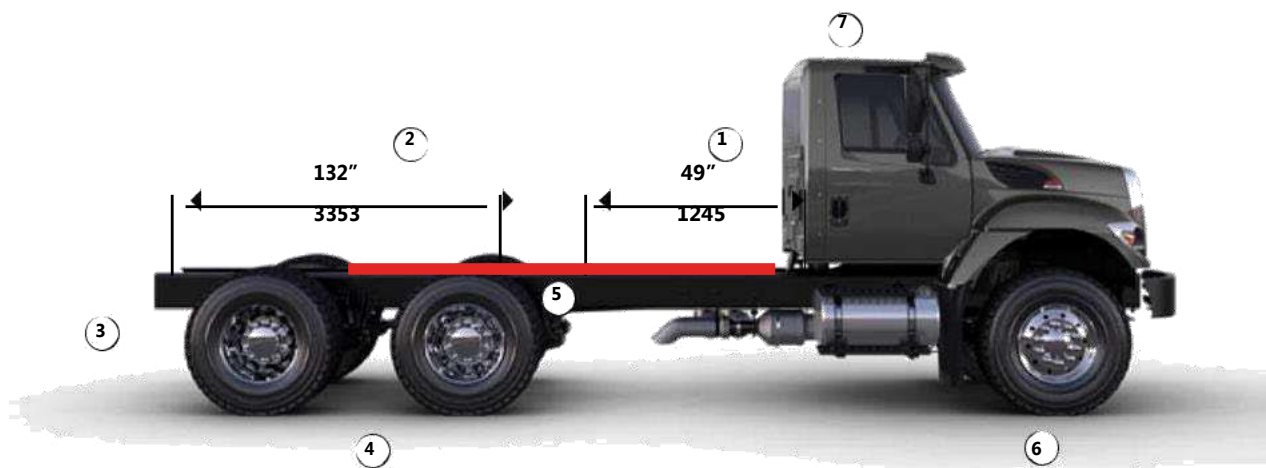

80D és 90D Modell

90AG MODELL



A 90AG modell, kifejezetten ipari alkalmazásokra lett kifejlesztve, nehéz köves sziklás területekre. Erősített váz és késtartó szerkezettel rendelkezik.

Az 90D standard szereltségben 1500 literes víztartállyal és 145 literes kiegészítő olajtartállyal rendelkezik. 200 bar nyomáson dolgozik



90AG modell munka közben



90AG – Kiemelés közben

SPECIFICATIONS

90AG

Törzs átmérő	25-32 cm
A gép súlya	8055 kg
Magasság zárva <i>Transzportra felkészítve</i>	4,15 cm
Szélesség zárva <i>Transzportra felkészítve</i>	2,6 m
Névleges földlabda szélessége <i>Állítható</i>	229 cm
Földlabda mélysége <i>megközelítőleg.</i>	153 cm
Földlabda súly <i>megközelítőleg</i>	5445 kg
Víztartály térfogata	1514 kg
Olajtartály térfogata	175 l
Hidraulikus nyomás <i>max</i>	200 bar
Hidraulikus szállítási teljesítmény igény	80 l/min
Egy hátsó tengelyes kivitel esetén a vázhossz a kabin mögött	N/A
Dupla hátsó tegely távolsága <i>kabintól hátra</i>	396-472 cm
MINIMUM LE	350

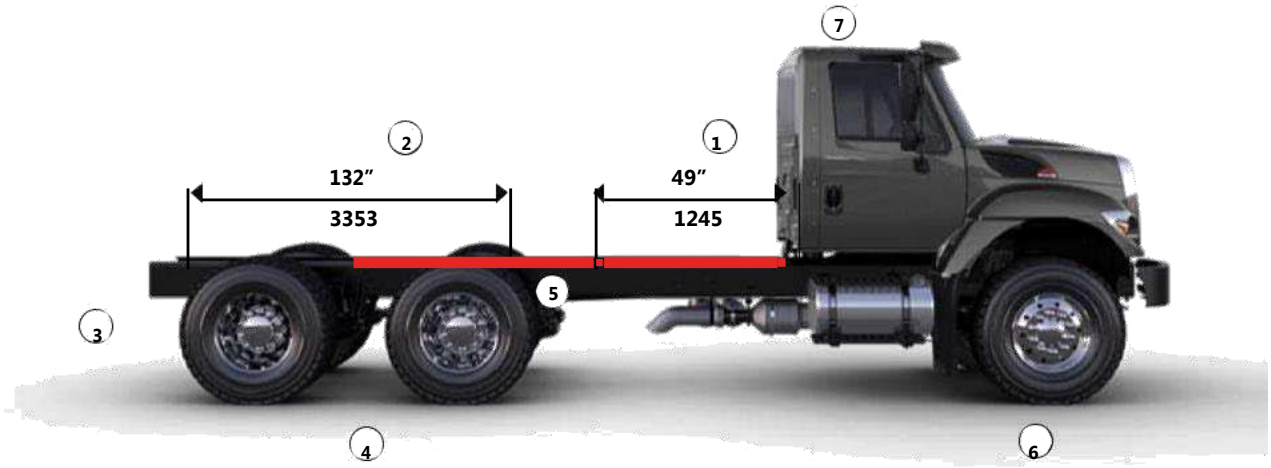

90AG Modell

100D MODELL



A 100D modellt a professzionális faátültetőknek terveztük és alkottuk. A legnagyobb és a legjobb minden szempontból. Átülteti a magas fákat szezonban és szezonon kívül. Mit kívánhatna ennél jobbat a profi munkához.

A 100-as modell saját hidraulika rendszerrel is kérhető, illetve szerelhető távvezérlővel is.

Megjegyzés: minimum dupla hátsó tengelyre van szükség, illetve nehéz terepen 6x8 tengelyképletű teherautóra

Gödör magasság 134"

Nyitás szélesség 73"

Szállítási szélesség 101 3/4"



100D – munka közben



100D – gépeink Törökországban

SPECIFICÁCIÓ**100D**

Törzs átmérő	30-36 cm
földlabda átmérő max <i>állítható</i>	254 cm
Föld labda mélysége <i>állítható</i>	173 cm
Földlabda tömege <i>hozzávetőleg</i>	6795-8155 kg
Teljes gépsúly	9933 kg
Késtorony magassága	279 cm
Késkapu nyitás szélessége	185 cm
Operatív szélessége <i>zárva</i>	262 cm
Kések száma	4
Hidraulikus zárás	YES
Állítható hidraulikus talpak	YES
Kések anyaga	AR500
Hidraulikus szállítási teljesítmény igény	80 l/min
Üzemi nyomás	230 bar
MINIMUM LE	400

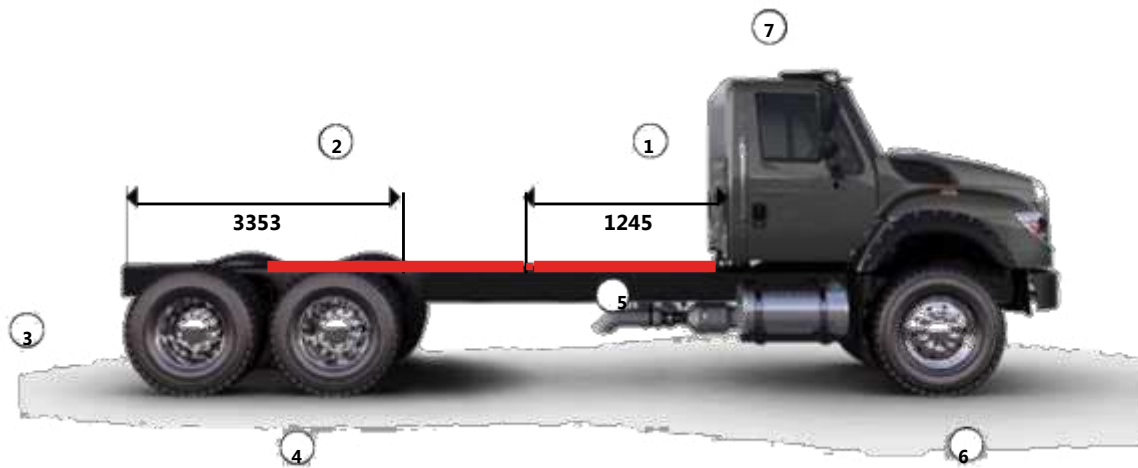

100 D Modell

BIG JOHN
MANUFACTURING

Rakodó gépre szerelhető változatok

Úgy tervezték őket, hogy a helyi munkákat és, tájépítészeti munkákat helyben végezzék a különböző rakodógépekkel egybe építve. A BIG JOHN a legkeresettebb átültető gép a piacon. Elég rugalmas ahhoz, hogy fel lehet szerelni a különböző befogadó járművekre, beleértve csúszókormányzású rakodók, kerekes rakodók és nagytömegű rakodók. A BIG JOHN a rakodógépek legtartósabb 4 pengés kitermelője, mely minden kategóriában kínál megfelelő ajánlatot. Alapszereltségben kínál elektronikus-szervo szelepezérlést és a távirányítási rendszert.

Választható modellek: 42, 52, 62, 80 & 90

Rakodóra szerelt kitermelők műszakiösszefoglalása

	42DL	52DL	62DL	80DL	90DL	100DL
Törzsátmérő	10 cm	10-15 cm	15-18 cm	20-25 cm	25-30cm	30-36 cm
Földlabda névleges szélessége	107 cm	133 cm	158 cm	204 cm	230 cm	254 cm
Földlabda mélysége	96,5 cm	123 cm	135 cm	138 cm	153 cm	174 cm
Földlabda súlya	680 kg	1630 kg	1950 kg	3850 kg	5345 kg	6795 kg
Teljes gépsúly	1360 kg	2265 kg	2630 kg	4070 kg	4530 kg I	5450 kg
Késtorony magassága	153,6 cm	205 cm	216 cm	254 cm	266 cm	283 cm
Nyitási szélesség	64 cm	76,8cm	102,4 cm	184 cm	184 cm	186 cm
Munka szélesség	164 cm	228 cm	235 cm	248 cm	254 cm	263 cm
Kések száma	4	4	4	4	4	4
Hidraulikus zárás	✓	✓	✓	✓	✓	✓
Hidraulikusan letalpalás	No	✓	✓	✓	✓	✓
Mechanikus letalpalás	No	✓	✓	✓	✓	✓
Kések anyaga	AR500	AR500	AR500	AR500	AR500	AR500
Hidraulika igény	40l/min	75 l/min	75 l/min	75 l/min	75 l/min	75 l/min

42DLMODELL



Bármi legyen is a feladat, ha van 4 " vagy kisebb fák nem kell ásni, bármilyen körülmények ez a gép az Ön számára megfelelő.

A 42DL modell alapkiépítésben Electro-szervo szelepekkel rendelkezik. Gyorcsatlakozó rendszere alkalmas bármilyen csúszó kormányos rakodó felfogatásához



Model 42DL – faátültető Wyomingban

SPECIFICATIONS

42DL

Törzsátmérő	10 cm
Földlabda névleges szélessége <i>állítható</i>	107 cm
Földlabda mélysége <i>Állítható</i>	96,5 cm
Földlabda súlya	680 kg
Teljes gépsúly	1360 kg
Késtorony magassága <i>lefelé</i>	153,6 cm
Nyitási szélesség	64 cm
Munkaszélesség <i>Zárva</i>	164 cm
Kések száma	4
Hidraulikus zárás	✓
Hidraulikusan állítható letalpalás	No
Mechanikus letalpalás	No
Kések anyaga	AR500
Minimális hidraulika rendszer igény <i>MINIMUM l/min</i>	40l/min

52DL MODELL



A Model 52DL alapkiépítésben electro-szervo szelepekkel és távirányítóval rendelkezik..

A gép a kialakításánál fogva kiválóan aplikálható, bármilyen márkájú kerekcsuklóra.



Model 52DL - 8 funkciós távvezérlője

SPECIFICATIONS

52DL

Törzsátmérő	10-15 cm
Földlabda névleges szélessége <i>állítható</i>	133 cm
Földlabda mélysége <i>Állítható</i>	123 cm
Földlabda súlya	1630 kg
Teljes gépsúly	2265 kg
Késtorony magassága <i>lefelé</i>	205 cm
Nyitási szélesség	76,8 cm
Munkaszélesség <i>Zárva</i>	228 cm
Kések száma	4
Hidraulikus zárás	✓
Hidraulikusan állítható letalpalás	✓
Mechanikus letalpalás	✓
Kések anyaga	AR500
Minimális hidraulika rendszer igény <i>MINIMUM l/min</i>	75l/min

62DL MODELL



A 62-es modell az 52-es nagytestvére, mind alkalmazási területe, mind az üzemeltető rakodó hasonló, de nagyobb fatörzsvastagságra ajánljuk, kertészetek és kertépítők számára.



62-es modell munka közben

SPECIFICATIONS	62DL
Törzsátmérő	15-18 cm
Földlabda névleges szélessége <i>állítható</i>	158 cm
Földlabda mélysége <i>Állítható</i>	135 cm
Földlabda súlya	1950 kg
Teljes gépsúly	2630 kg
Késtorony magassága <i>lefelé</i>	216 cm
Nyitási szélesség	102,4 cm
Munkaszélesség <i>Zárva</i>	235 cm
Kések száma	4
Hidraulikus zárás	✓
Hidraulikusan állítható letalpalás	✓
Mechanikus letalpalás	✓
Kések anyaga	AR500
Minimális hidraulika rendszer igény <i>MINIMUM l/min</i>	75l/min

80DL MODELL



A Model 80 DL alapkiépítésben electro-szervo szelepekkel és távirányítóval rendelkezik..

A gép a kialakításánál fogva kiválóan applikálható, bármilyen márkájú kerekes rakodóra.

Megfelelő rakodógép esetén brutális teljesítménnyel képes dolgozni. Teljesítménye nem a ismer határokat.

Mondhatnánk óriás a maga nemében, az egyik leggyakrabban keresett modellünk



80DL munkában

SPECIFICATIONS

80DL

Törzsátmérő	20-25 cm
Földlabda névleges szélessége <i>állítható</i>	204 cm
Földlabda mélysége <i>Állítható</i>	138 cm
Földlabda súlya	3850 kg
Teljes gépsúly	4070 kg
Késtorony magassága <i>lefelé</i>	254 cm
Nyitási szélesség	184 cm
Munkaszélesség <i>Zárva</i>	248 cm
Kések száma	4
Hidraulikus zárás	✓
Hidraulikusan állítható letalpalás	✓
Mechanikus letalpalás	✓
Kések anyaga	AR500
Minimális hidraulika rendszer igény <i>MINIMUM l/min</i>	75l/min

90DL MODELL



A Model 90DL alapkiépítésben electro-szervo szelepekkel és távirányítóval rendelkezik..

A gép a kialakításánál fogva kiválóan applikálható, bármilyen márkájú kerekes rakodóra.



90DL munkaközben

SPECIFICATIONS

90DL

Törzsátmérő	25-30 cm
Földlabda névleges szélessége <i>állítható</i>	230 cm
Földlabda mélysége <i>Állítható</i>	153 cm
Földlabda súlya	5345 kg
Teljes gépsúly	4530 kg
Késtorony magassága <i>lefelé</i>	266 cm
Nyitási szélesség	184 cm
Munkaszélesség <i>Zárva</i>	248 cm
Kések száma	4
Hidraulikus zárás	✓
Hidraulikusan állítható letalpalás	✓
Mechanikus letalpalás	✓
Kések anyaga	AR500
Minimális hidraulika rendszer igény <i>MINIMUM l/min</i>	75l/mi n

100DL MODELL



A 100 –as modell a gyártmányaink és a kategória csúcsgépe, nagy kapacitás, magas fák és egészében használható produktivitás jellemzi a hosszú élettartam mellett

Elektro hidraulikus szervo vezérlés és távvezérlő alaptartozéka

BIG JOHN's egyszerű és masszív csatlakoztatás.



100DL - platform



Model 100DL - 8 funkciós távvezérlő

SPECIFICATIONS

100DL

Fatörzs átmérője	30-36 cm
Földlabda átmérője	254 cm
Földlabda mélysége	174 cm
Állítható	
Földlabda súlya	6795 kg
Teljes gépsúly	5450 kg
Késtorony magassága	283 cm
Nyitási szélesség	186 cm
Operatív szélesség zárva	263 cm
Kések száma	4
Hidraulikus zárás	✓
Hidraulikusan állítható letalpalás	✓
Mechanikus letalpalás	✓
Kések anyaga	AR500
Minimális hidraulika rendszer igény MINIMUM l/min	75 l/min

Ültető konténerek és konténerszállítók

Növelje a hatékonyságot.

Mozgasson több növény egy úttal, így kevesebb a költsége, és kevesebb az üzemanyag fogyasztás. Több konténer kevesebb "Lapát munka."

Bármi legyen is, a fa mozog minden körülmények között, egy BIG JOHN konténer szállító trailer növeli a hatékonyságot, időt és pénzt takarít meg.

Válasszon:

Kapható modellek 45, 55, 65 és 90



MODEL 45

Választható 2-4-6-8 konténeres kivitelben



SPECIFICATIONS

2-POD

Üres tömeg	1462 kg
Hossz	2,54 m
Tengelyek	1
Fékek	ELEKTROMOS
MOTOR	HONDA
Motor teljesítmény	8

SPECIFICATIONS

4-POD

Üres tömeg	1892 kg
Hossz	4,3 m
Tengelyek	2
Fékek	ELEKTROMOS
MOTOR	HONDA
Motor teljesítmény	8

SPECIFICATIONS

6-POD

Üres tömeg	2320 kg
Hossz	5,8 m
Tengelyek	2
Fékek	ELEKRTOMOS
MOTOR	HONDA
Motor teljesítmény	8

SPECIFICATIONS

8-POD

Üres tömeg	3547 kg
Hossz	7,1 m
Tengelyek	2
Fékek	ELEKTROMOS
MOTOR	HONDA
Motor teljesítmény	8

MODEL 55

Választható 2-3 konténeres kivitelben



SPECIFICATIONS

2-POD

Üres tömeg	2128 kg
Hossz	4,8 m
Tengelyek	2-
Fékek	ELEKROMOS
MOTOR	HONDA
Motor teljesítmény	8

SPECIFICATIONS

3-POD

Üres tömeg	3075 kg
Hossz	6,8 m
Tengelyek	2
Fékek	ELEKTR. & AIR*
MOTOR	HONDA
Motor teljesítmény	8

MODEL 65

Választható 2-3 konténeres kivitelben



SPECIFICATIONS

2-POD

Üres tömeg	2128 kg
Hossz	4,8m
Tengelyek	2
Fékek	ELECTRIC
MOTOR	HONDA
Motor teljesítmény	8

SPECIFICATIONS

3-POD

Üres tömeg	3080 kg
Hossz	6,8 m
Tengelyek	2
Fékek	ELECTRIC & AIR*
MOTOR	HONDA
Motor teljesítmény	8

MODEL 90

Választható 1-2konténeres kivitelben



SPECIFICATIONS

Üres tömeg	2600 kg
Hossz	4 m
Tengelyek	2
Fékek	ELEKTROMOS
MOTOR	HONDA
Motor teljesítmény	8

1-POD

SPECIFICATIONS

Üres tömeg	2932 kg
Hossz	8,1 m
Tengelyek	2
Fékek	ELEKTROMOS
MOTOR	HONDA
Motor teljesítmény	8

1-POD

SPECIFICATIONS

Üres tömeg	6811 kg
Hossz	8,8 m
Tengelyek	2
Fékek	LEVEGŐ
MOTOR	HONDA
Motor teljesítmény	8

2-POD

dolly



Csúszókormányos gépek adaptere a 44-es Modell

Mi sem egyszerűbb, a kertépítészet és a gyakorlat
legkedveltebb gyorsülettő gépe a 44-es.

MODEL 44



Az adapterre jellemző a kis súly, a könnyű felszerelhetőség, és a nagy produktivitás.. Elsősorban csúszókormányos rakodókhoz ajánljuk.

SPECIFICATIONS

44D

Átütethető törzsátmérő	2,5-12 cm
Földlabda nagysága <i>állítható</i>	112 cm
Földlabda magassága <i>állítható</i>	91 cm
Földlabda tömege	570 kg
Teljes gépsúly	946 kg
Késtorony magassága	2,1 m
Nyitási szélessége	61 cm
Szállítási szélessége <i>zárva</i>	244 cm
Kécek száma	4
Hidraulikus reteszelés	✓
Kécek anyaga	AR400
Hidraulika igény	37 l/min

Vontatott kivitelek

Választhatóak a 45, 55 & 65-ös modellek, melyek megegyeznek műszaki tartalmunkban a kteherautóra szerelt kivitelekkel

Vontatott kivitelek műszaki Összefoglalása

SPECIFICATIONS	45DTD	55DTD	65DTD
TRAILER hossza	558 cm/436 cm	600 cm	236"
TRAILER szélessége	236 cm	243 cm	243 cm
Névleges fatörzs átmérő	90 cm – 122 cm	122 cm – 152cm"	183 cm – 213 cm
Átültető szélessége	106,68 cm	132 cm	157 cm
Átültető magassága	97 cm	122 cm	135 cm
Átültető súlya	675 kg	1620 kg	1935 kg
Gép össztömeg	2610 kg	4725 kg	4950 kg
Szállítási magasság	299 cm	335 cm	353 cm
Kiemelőkanál magassága (leeresztve)	152 cm	203 cm	218 cm
Nyitási szélesség	61 cm	76 cm	101 cm



SPECIFICATIONS	45DTD	55DTD	65DTD
Munkaszélesség (zárt állásban)	162 cm	226 cm	233 cm
Kések száma	4	4	4
Hidraulikus zárás	✓	✓	✓
Hidraulikus gém	✓	✓	✓
Gém forgatása balra	24°	23°	23°
Gém forgatás jobbra	43°	34°	34°
Hidraulika csatlakozó standard	✓	✓	✓
Hidraulikusan állítható letalpalás	N/A	✓	✓
Mechanikusan állítható letalpalás	✓	N/A	N/A
Kések anyaga	AR500	AR500	AR500
Motor	GAS 18 LE DIESEL 11.5 Le	DIESEL 21 Le	DIESEL 21 Le
Elektromos fék	✓	✓	✓
Gumi méret	12 X 16.5	12 X 16.5	12 X 16.5
Hidraulikus stabilizátor	✓	✓	✓
Víz tartály kapacitása	170 liter	208 liter	208 liter
Vízszivattyú	12-VOLT	12-VOLT	12-VOLT
Elektromos indítás	✓	✓	✓
Hidraulia olajtartály	79 liter	170 liter	170 liter

Szabadon álló konténerek

Nagyszerű ötlet, mellyel megtöbbszörözheti
gépei kapacitását, Ön időt, pénzt és energiát
takaríthat meg.

Választható modellek 45, 55, 65, 80, 90, & 100

